

SERIENFERTIGTEILE

Fertigteile für jede Branche

Serienfertigteile von JOLO stehen aufgrund der optimierten Produktionsverfahren und der optimalen Einrichtung für eine hohe Qualität und eine wirtschaftliche Lösung im Sinne der Kunden.

Aufgrund der Produktion in Stahlformen steht JOLO für eine hohe Maßgenauigkeit bei den einzelnen Fertigteilen. Positive Nebeneffekte bei diesem Produktionsverfahren sind die glatte Oberfläche und die Langlebigkeit der Serienteile.

JOLO garantiert aufgrund der jahrelangen Erfahrung und dem damit gesammelten Know-how einen reibungslosen Ablauf von der Planung bis hin zur Auslieferung der Fertigteile. Für die Vision bzw. der Vorstellung des Kunden, nimmt sich JOLO gerne Zeit für eine intensive und kompetente Beratung.



VOGELAUER WERBUNG

JOLO

BETONFERTIGTEILE

Josef Loacker GmbH
Betonfertigteilterwerk
Lastenstraße 72
6840 Götzis, Austria

T. +43 5523 62788-0
F. +43 5523 62788-18

betonwerk@jolo.at
www.jolo.at



Technische
Änderungen
vorbehalten.

JOLO

SERIEN
FERTIGTEILE
schnell • einfach • wirtschaftlich

QUALITÄT

JOLO garantiert ein Rundum-Sorglos-Paket durch seine Flexibilität, die Zuverlässigkeit und Problemlösungskompetenz.

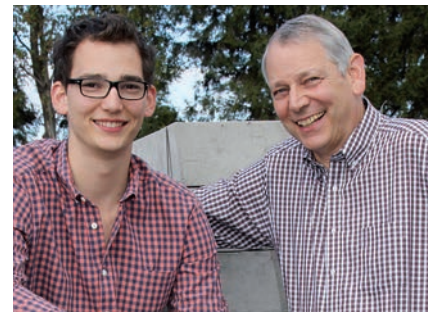

INNOVATION

JOLO will die Zukunft gestalten. Für und mit unseren Kunden wollen wir Produkte gestalten, die wesentliche Vorteile für unsere Kunden bringen.

JOLO steht seit der Gründung 1954 für Innovation und dem Ziel auf höchstem Niveau mit moderner Technik, Neues zu schaffen.

JOLO setzt neben der Spezialisierung im Elementdeckenbereich auch auf die Herstellung von Betonfertigteilen in kleinen, mittleren und großen Serien.

Ing. Josef Loacker
Baumeister / Geschäftsleitung

TRADITION

JOLO kann auf über 60 Jahre Erfahrung in der Betonfertigteileproduktion mit Standort in Götzis, Vorarlberg zurückblicken.

Die Fertigteile von JOLO sind in verschiedenen Größen und Ausführungen für viele Anwendungsbereiche erhältlich. Die intensive und kompetente Beratung sowie eine enge Zusammenarbeit mit den Kunden steht an erster Stelle. Somit ist die Realisierung von optimalen und kostenoptimierten Lösungen garantiert.

Ing. Markus Loacker
Geschäftsleitung

i JOLO bietet Ihnen:

- intensive und kompetente Beratung
- hohe Qualität der einzelnen Produkte
- optimierte und stabile Prozesse für anspruchsvolle Produkte
- termingerechte Umsetzung
- hohe Flexibilität in allen Belangen



Die Vorteile

einer Serienfertigung im Überblick:

- wirtschaftliche Lösung
- hohe Qualität und Güte
- Maßgenauigkeit
- Termintreue
- hoher Vorfertigungsgrad
- Langlebigkeit

Die Beton-Sockelplatte findet am Boden und auf Flachdächern ihre Verwendung. Sie eignet sich für verschiedenste Installationen als Unterkonstruktion oder auch als Ballast.

Unterkonstruktionen für Solar- und Photovoltaikanlagen, Lüftungsanlagen, Wärmepumpen, Absturzsicherungen sind mögliche Einsatzbereiche.

Durch den Einsatz der Sockelplatte ergibt sich ein hoher Vorfertigungsgrad und ist somit eine wirtschaftliche Lösung. Speziell im Bereich von Flachdächern entstehen keine aufwändigen oder fehleranfälligen Anschlüsse.

TYP A
200 x 50 x 15 cm, Gew.: 360 kg

TYP B
140 x 40 x 14 cm, Gew.: 190 kg

TYP C
120 x 40 x 14 cm, Gew.: 162 kg

TYP D
80 x 40 x 14 cm, Gew.: 108 kg

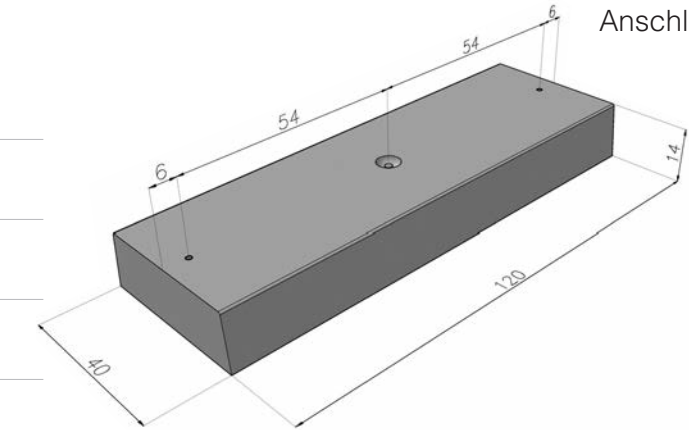

i Die Vorteile der JOLO Sockelplatten:

- schalglatte Oberfläche
- eingebaute, integrierte Kugelkopfanker für den einfachen Transportumschlag und die Montage
- Ankerschienen für die Positionierung (z.B. Kollektoren)
- maßgenaue Abmessungen durch passgenaue Schalungssysteme
- unproblematisch bei der Aufstellung auf Flachdächern – keine Dachdurchdringung, keine Beschädigung der Dachhaut